

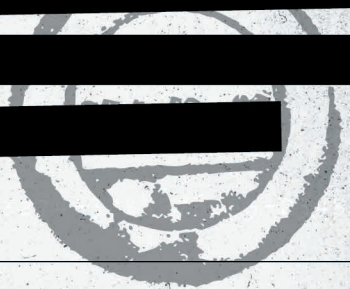

## Документы для миссии



Шаг Один

### Подготовка

Вначале распечатайте этот документ... именно односторонним, а не двусторонним способом: вам понадобятся отдельные страницы позже.

Этот документ содержит тренировочное задание и Миссия 1: "Вокзал".

Шаг Два

### Команда

Лучше всего играть в Escape Team в команде с 2-4 игроками.

Каждая миссия состоит из различных фаз, коды для их решения должны быть введены последовательно (начиная с фазы 1). Вы можете разрезать страницы и работать параллельно.

Расположите все страницы вашей миссии перед собой на столе.

Шаг Три

### Инвентарь

В обзоре в начале миссии перечислен необходимый инвентарь (ножницы, ручки и т.д.).

Все должно быть под рукой. Мы рекомендуем использовать цветные ручки, которые легко отличить друг от друга. Карандаш и ластик также могут оказаться полезными!

Шаг Четыре

### Старт игры

Запустите приложение Escape Team. История будет рассказана в виде аудиоспектакля, уведомления будут информировать вас о новых подсказках. Обязательно включите звук\* на своем устройстве. Выберите свою миссию в приложениях — и ваше приключение началось...

\*Если вы используете iPhone, также переведите "Переключатель режима звука" (находится выше кнопок громкости на боковой стороне устройства) в положение "Звук включен".

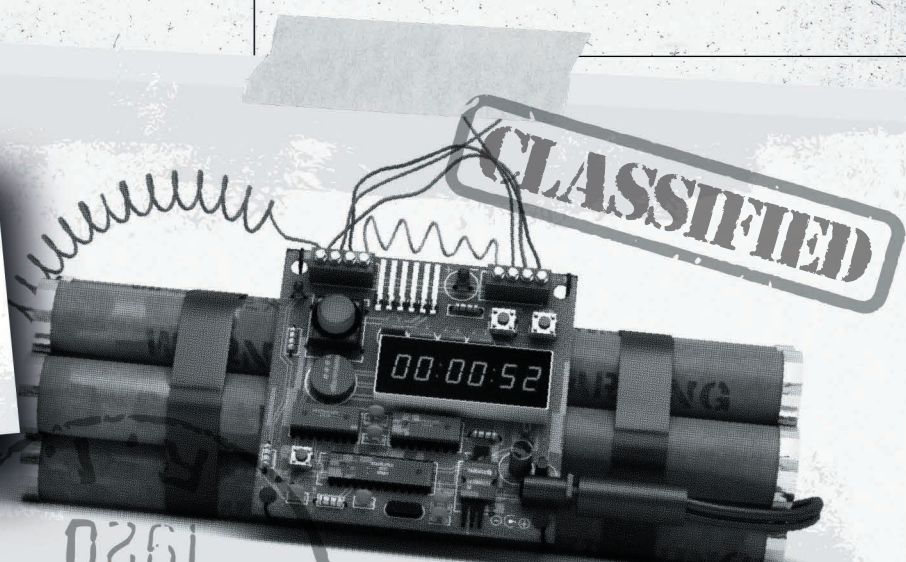



# Тренировочная Миссия

01

05

**CONFIRMED**

- Легко/ [REDACTED]
- 10 минут макс.
- 2-4 игрока
- Ножницы, ручки, бумага

Это напряженная миссия, в которой важно оставаться сосредоточенными и эффективно сотрудничать даже в условиях стресса.

[REDACTED]

832982-3248072390  
ESCAPE TEAM-23486



Эй, дураки!

Бомба будет обезврежена за три фазы — я держу пари, что вы этого никогда не сможете сделать. Если вы все-таки хотите попытаться, то, пожалуйста: каждая из моих гениальных загадок приведет к пятизначному коду для соответствующей фазы. Как только вы считаете, что справились с фазой, введите код в приложении и подтвердите его с помощью "OK".\*

\* Если вы вводите неправильный код, то вам будет начислено штрафное время! Тик-так!

X = ..... - ..... . . . . .



02  
05

# Тренировочная миссия

*[Faint, mostly illegible text from a document or newspaper clipping.]*



**583-7300**

**CALL 7300 1/7**

**583-7300**

**583-7300**

**583-7300**

**583-7300**

12 121

Til by

**Фаза  
ОДИН**

11139

11140

11141

L'Album de Lingerie et de Travaux pour Dames (3<sup>e</sup> édition)  
est indispensable dans chaque famille (voir annonce ci-contre)

CONSULTATIONS DU DOCTEUR



832982-3248072390-23486  
ESCAPE TEAM-2348623-234

PR

**"LION"**  
Société An

**LE LION BLANC**

LESSIVE  
sans chlorure d'ammoniac

**SUPPRIME**  
l'ETAT DU SAVON

**NETTOIE & BLANCHIT**  
le linge

Produit de LION

# Тренировочная миссия

Фаза  
Два

У = - - - - -

Р ...

С ...

Т -

У ...

Ф ....

Х ....

Ц - - - -

Ч - - - -

Ш - - - -

Щ - - - -

Ъ - - - -

Ы - - - -

Э - - - -

Ю - - - -

Я - - - -

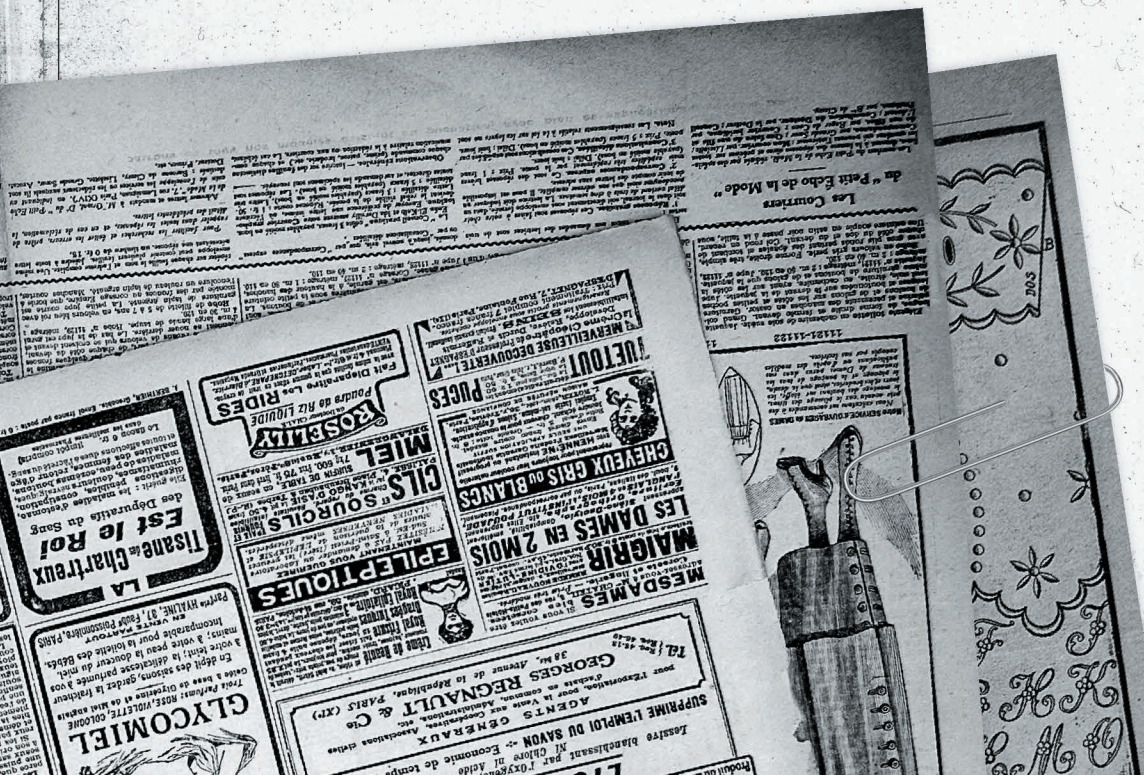
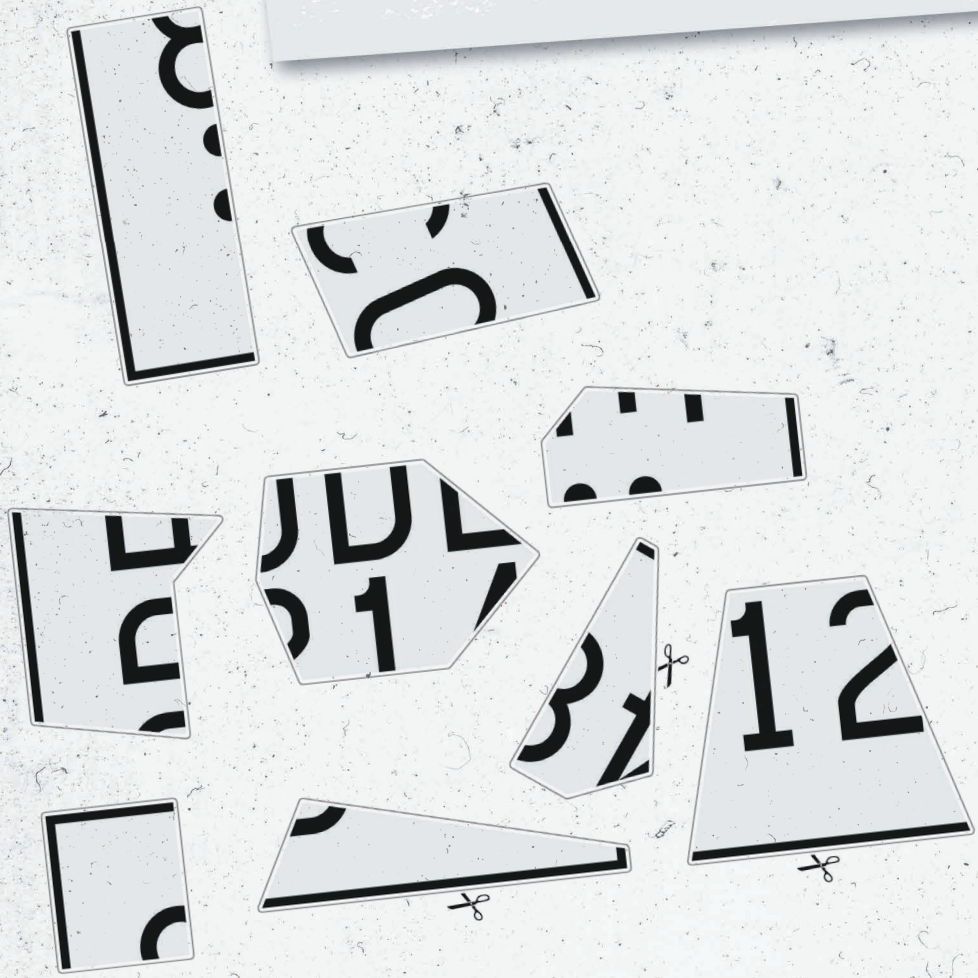

# Тренировочная миссия

04

05

А ..

Б ....

В ...

Г ...

Д ...

Е ..

Ж ....

З .....

И ..

Й .....

К ...

Л .....

М ..

Н ..

О .....

П .....



Handwritten mathematical notes and diagrams on a piece of paper:

- Equations:  $N_j, v_j | C_j | N_j, v_j, N_j, v_j$ ;  $y^2 - (v_1 + v_2)(N_1 + N_2)$ ;  $(x-1)^2 - \frac{1}{(x-1)^2} - 4(x-1) - \frac{1}{(x-1)^2} + \frac{1}{(x-1)^2}$
- Diagram: A flowchart with nodes labeled  $P$ ,  $Q$ ,  $P \& Q$ ,  $P \vee Q$ , and  $FALSE$ .
- Equation:  $\int \int \delta_c(\phi(x,y)) |\nabla(\phi(x,y))| dx dy$
- Graph: A coordinate system with a curve  $y=f(x)$  and a vertical line. The y-axis is labeled "Range" and the x-axis is labeled "Phase". A point  $d$  is marked on the y-axis.
- Text: "Vertical line", "In  $(\Delta)$  is the intersection of  $f^{-1}(c) \cap \partial \Omega$ ", " $\Delta(c) = \emptyset$ ", " $y_1, y_2 \in C \setminus \{c_0\}$  satisfy  $\Delta(y_i)$  if and only if there are elements  $a_i$  such that  $y_i = f(a_i)$  and  $P(\partial)$ ", " $B \setminus \{b_0\}$  is the pullback of  $A \setminus \{a_0\}$ "



Фаза  
Три



# Бонусная миссия

05

05

Нас можно найти в Instagram под ником **@playescapeteam**. Мы будем рады видеть ваши посты с фотографиями, на которых вы изображены во время игры — конечно же, без спойлеров! Отправьте нам ссылку на ваш пост по адресу **mission@escape-team.com**, и мы отблагодарим вас шестью кодами для получения миссии 5: „Метро“ — один для вас и пять для ваших друзей!

Обратите внимание: эти коды действуют только (!) на устройствах с операционной системой Android. Но ведь у вас наверняка есть кто-то в кругу друзей, у кого есть смартфон на Android?



001-006



832982-3248072390-23486  
ESCAPE TEAM-2348623-234



002-006

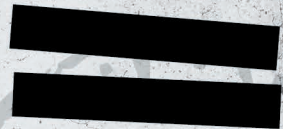

832982-3248072390-23486  
ESCAPE TEAM-2348623-234



003-006

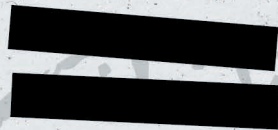

832982-3248072390-23486  
ESCAPE TEAM-2348623-234



004-006

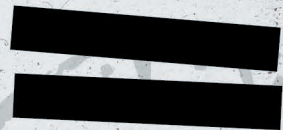

832982-3248072390-23486  
ESCAPE TEAM-2348623-234



005-006

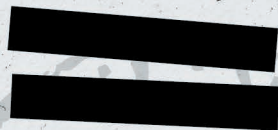

832982-3248072390-23486  
ESCAPE TEAM-2348623-234



006-006

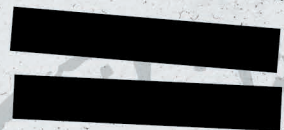

832982-3248072390-23486  
ESCAPE TEAM-2348623-234



# Миссия 01

## Ж/Д вокзал

01  
06

**CONFIRMED**

- Легко/ [REDACTED]
- 15 минут макс.
- 2-4 игрока
- Ножницы, ручки, бумага

Вас ожидает миссия, которая испытает вашу командную работу. Сотрудничайте и сохраняйте спокойствие, и у вас не будет проблем с этой бомбой. В конце концов, никто не хочет, чтобы кто-то взорвался...

[REDACTED]

82-3248072390  
E. TEAM-23486

# The Old Newspaper

SECTION 4

Фаза  
Один



чёрная ладья  
с a2 на a1.

ЛОКОМОТИВ

# Миссия 01: Железнодорожный вокзал

02

06

Фаза  
Два



Белый слон с e4 на d3.



# Миссия 01: Железнодорожный вокзал

03

06

## Фаза Три

Код содержит цифры 0, 3, 4, 5 и 8.  
Но в каком порядке?

Четверка стоит справа от пятерки,  
но не непосредственно рядом с ней.  
Ноль и пятерка имеют максимальное  
расстояние между собой. Тройка  
находится между двумя числами,  
которые обычно следуют за ней. Сумма  
двух чисел справа равна сумме двух  
чисел слева.

Белый ферзь с b3 на b5.  
Черный слон с f7 на g6.

Не забудьте:  
Гамма на Каппу и  
Эпсилон на Бету.

Обратная сторона  
металла?

# Миссия 01: Железнодорожный вокзал

## Фаза Четыре

Начиная с севера и двигаясь по часовой стрелке: Сколькими звездами находится в руках сверхновой?

- Черная ладья с c2 на c1.
- Белый слон с h3 на g4.
- Черный слон с h7 на f5.
- Белый ферзь с a4 на c4.
- Черная ладья с c1 на b1.
- Белый слон с g4 на f3.
- Черный слон с f5 на e6.
- Белая ладья с h1 на e1.
- Черная...

LA

**Est le Roi**  
Tissane de Chartreux

**LES DAMES EN 2 MOIS**  
MAGRIR

**LES CRISUX GRIS OU BLANS**

**LES COURTISANS**  
du "Petit Echo de la Mode"

**LES METIERS DECOUVERTES**

**LES SOURCILS**  
CILS

**LES RIDES**  
KOSBILLY

**LES PUCCES**

**LES MESSAMES**

# Миссия 01: Железнодорожный вокзал

05

06

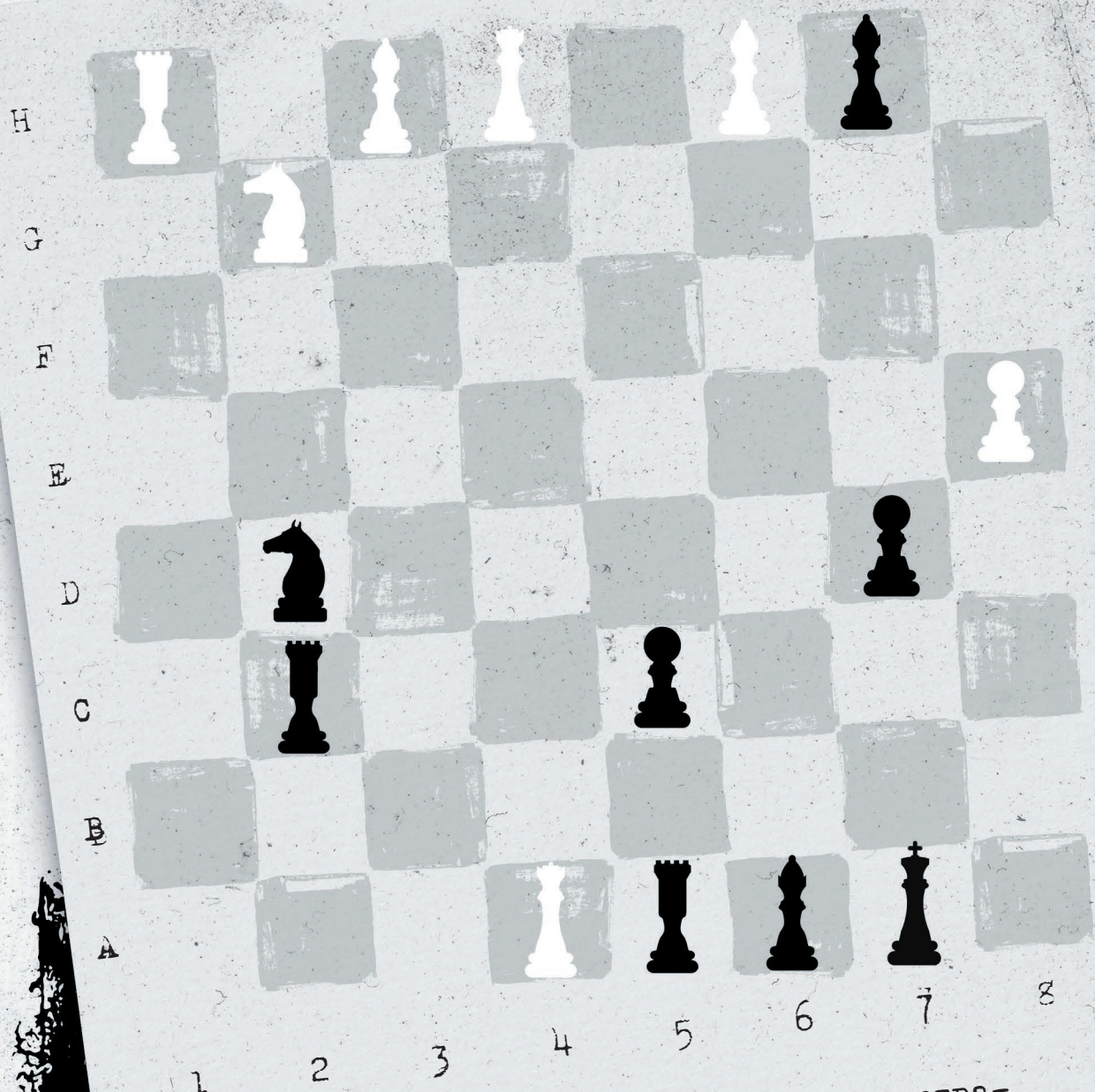

Временно сложите континуум пространства-времени так, чтобы Эта попала на Иоту, Альфа на Зету, Лямбда на Дельту.

# Миссия 01: Железнодорожный вокзал

06

06



- ...ладья с b1 на b2.
- Белый ферзь с c4 на b3.
- Черный слон с e6 на f7.
- Белый слон с f3 на e4.
- Чёрная ладья с b2 на a2...



# Миссия 02

## Терминал

01  
06

**CONFIRMED**

- Легко/ [REDACTED]
- 20 минут макс.
- 2-4 игрока
- Ножницы, ручки, бумага

Это напряженная миссия, в которой важно оставаться сосредоточенными и эффективно сотрудничать даже в условиях стресса.

[REDACTED]

832982-3248072390  
ESCAPE TEAM-23486

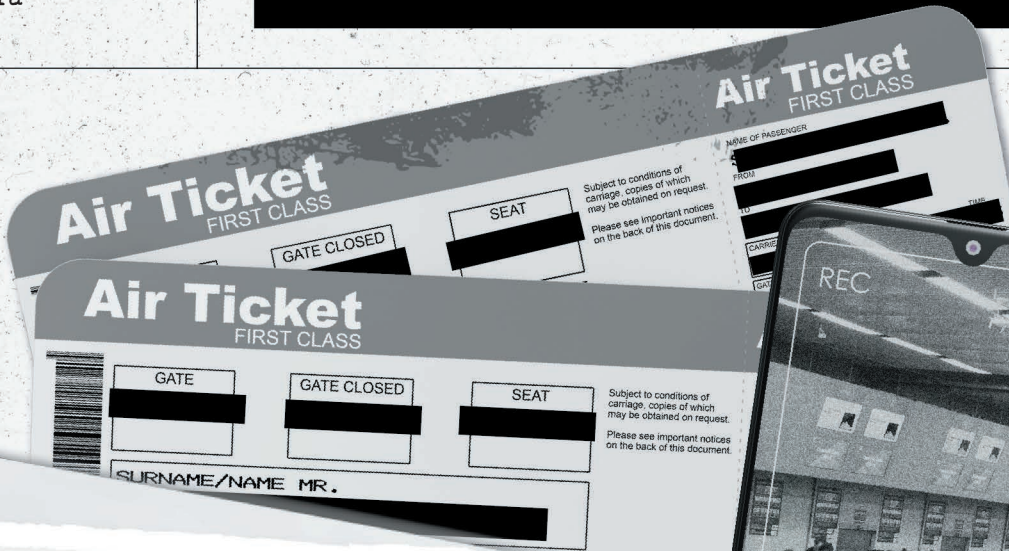

**Фаза  
Один**

Человек не должен чувствовать себя одиноко. Он ведь не спящий в берлоге бедный лежебока.



# Миссия 02: Терминал

02

06

Фаза  
Один

Тысячи булок нам хватило сполна. Не съела даже такое количество семья.

Фаза  
четыре

QWERTZ

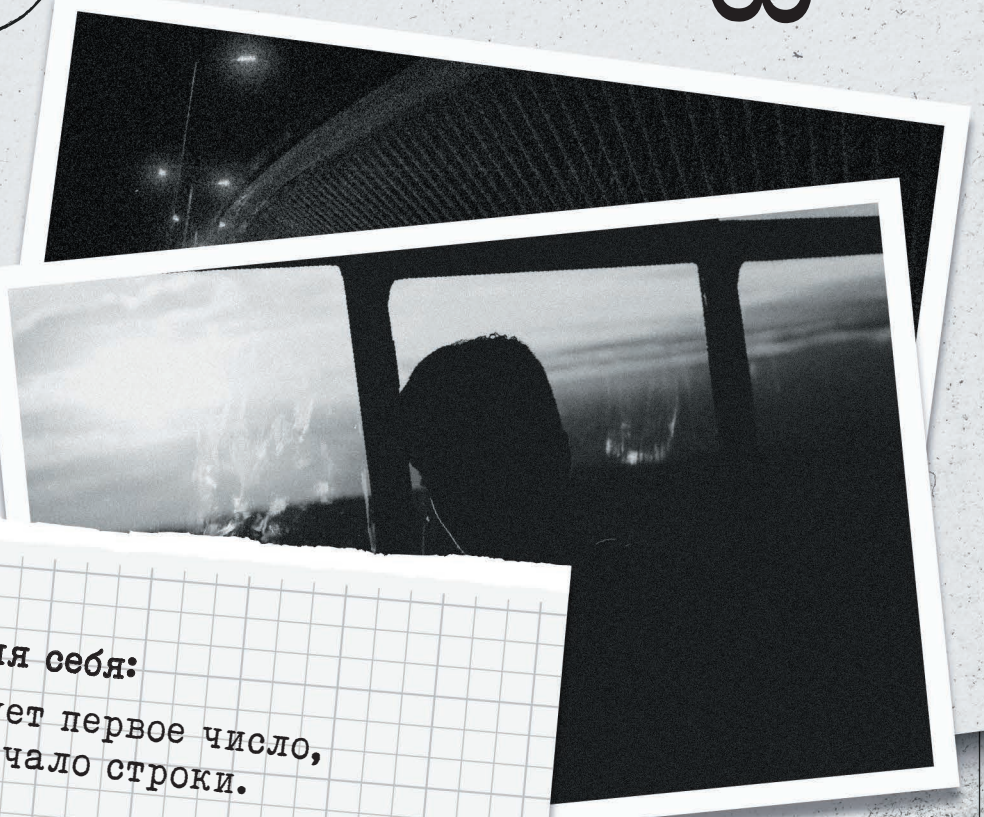

Примечание для себя:  
Если отсутствует первое число,  
посмотри на начало строки.

# Миссия 02: Терминал

03

06

Фаза  
Один

Радость дважды наполняет наши  
сердца,

Ещё один прекрасный день  
начинается.

Фаза  
Четыре

(Сердце, М, треугольник, странная М,  
8 - все ясно?)

Air Ticket  
FIRST CLASS

Air Ticket  
FIRST CLASS

Air Ticket  
FIRST CLASS

Air Ticket  
FIRST CLASS

# Миссия 02: Терминал

04

06

Фаза Два

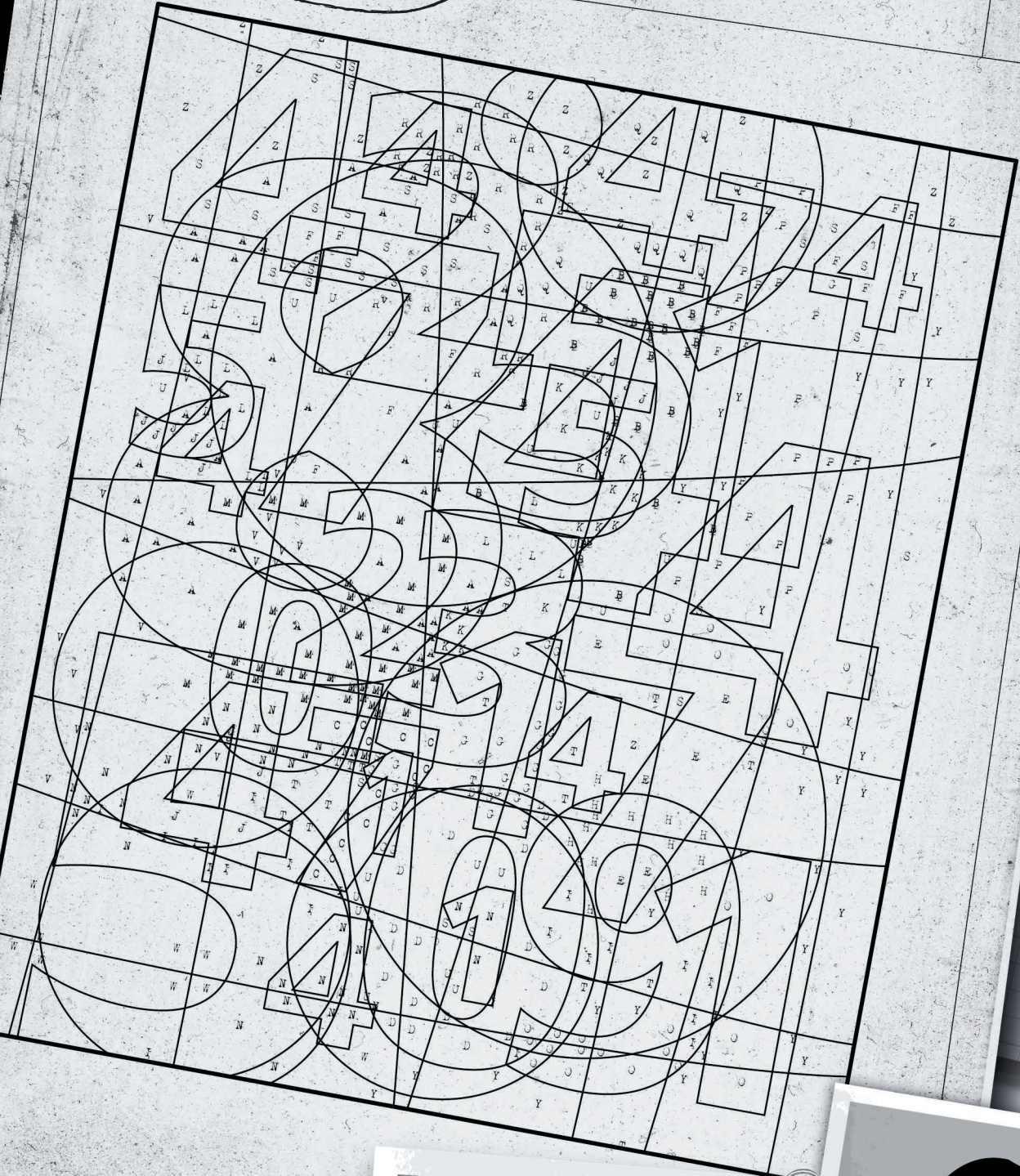

832982-32  
ESCAPE TEA





# Миссия 02: Терминал

05

06

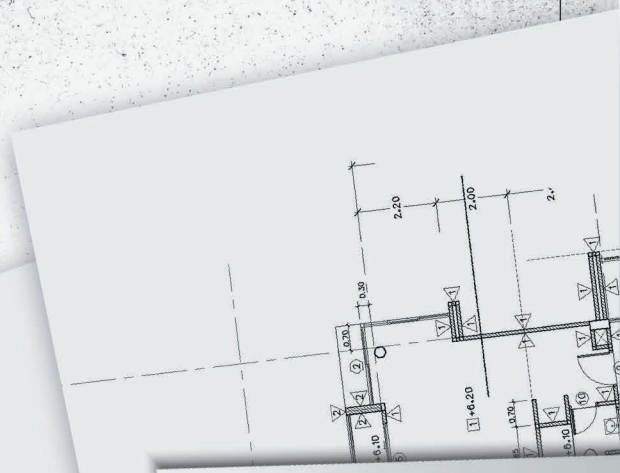
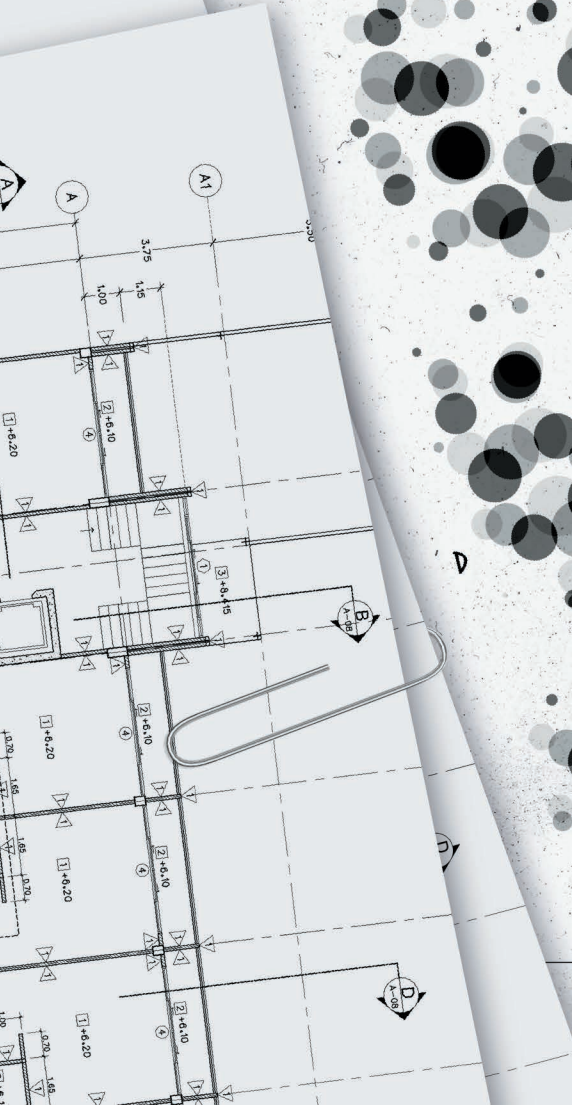
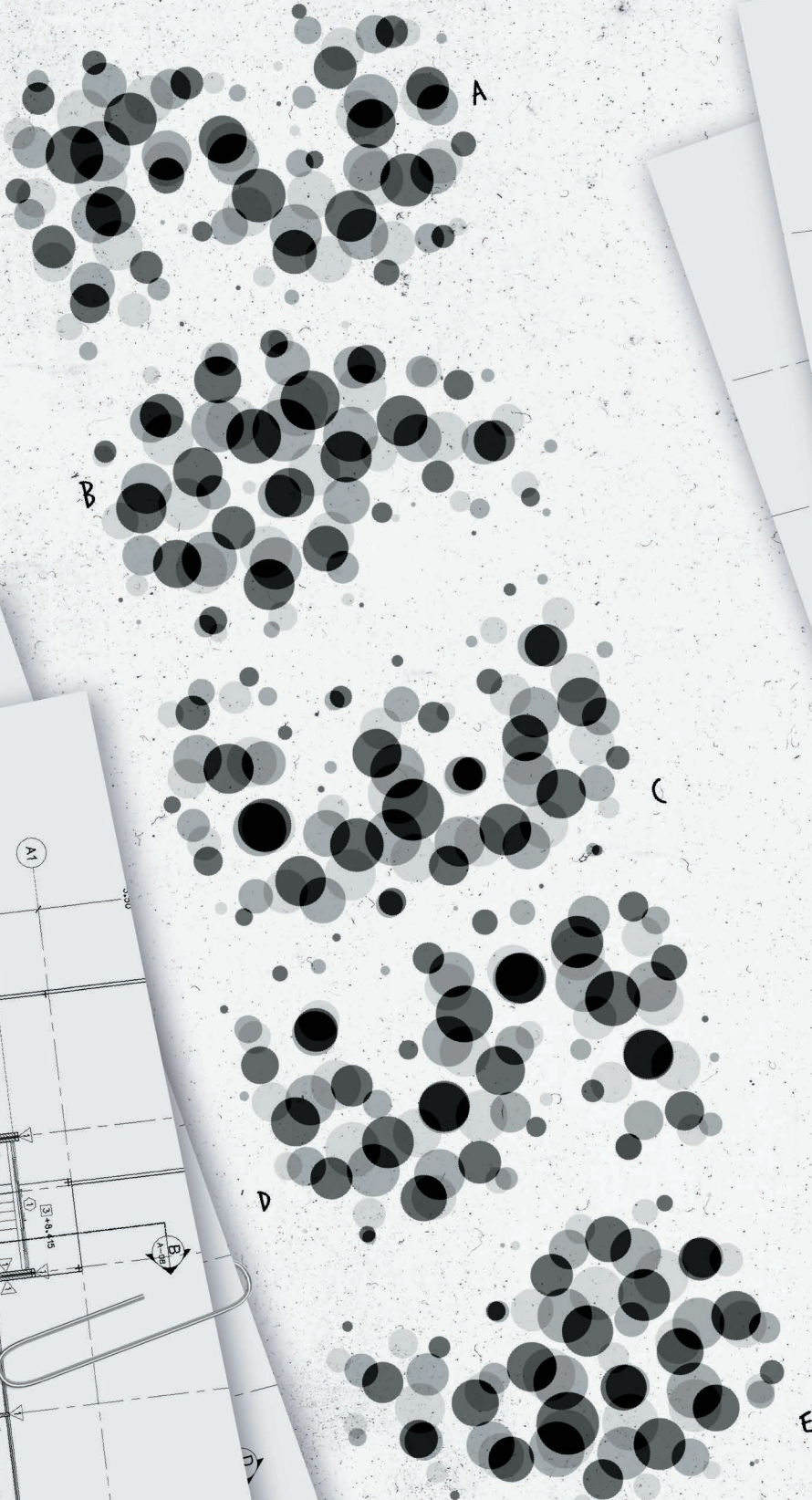

Фаза  
Три

ABCDE. Как в  
фазе 2.

# Миссия 02: Терминал

06

06



Фаза Пять

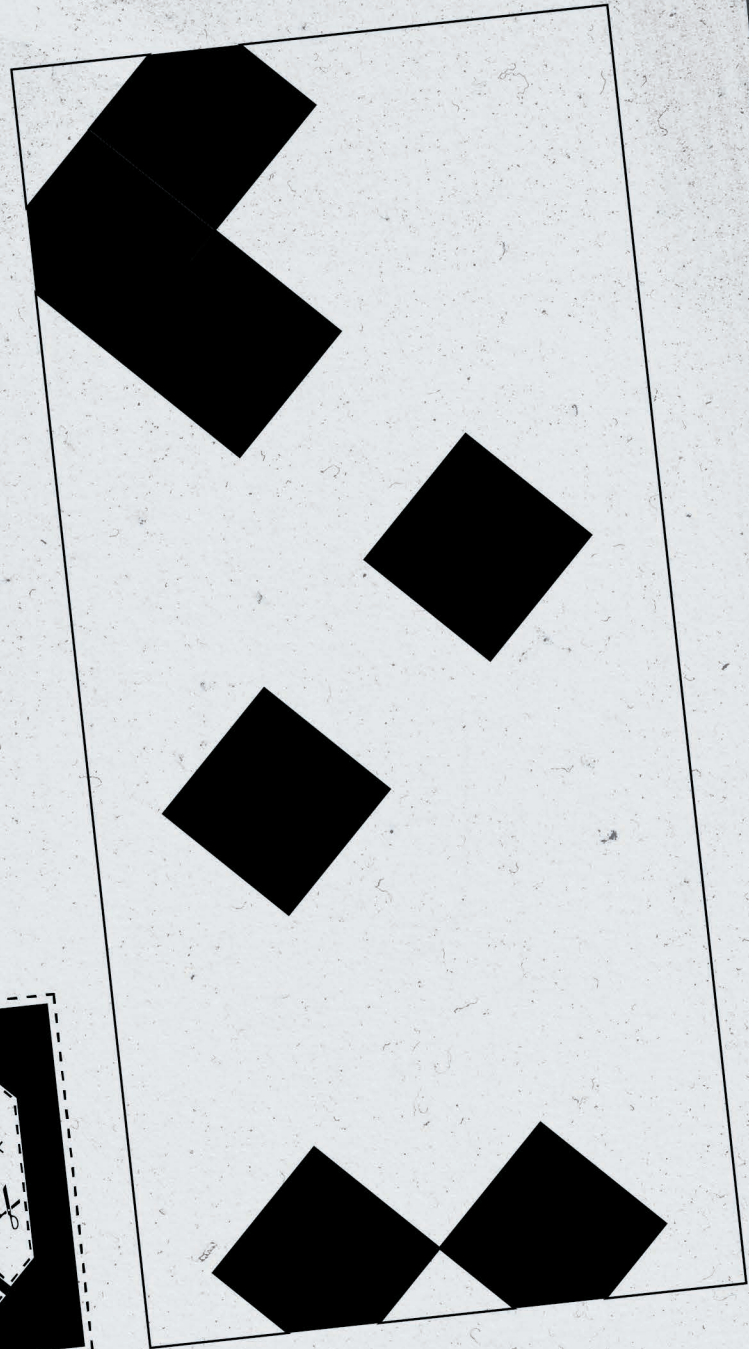
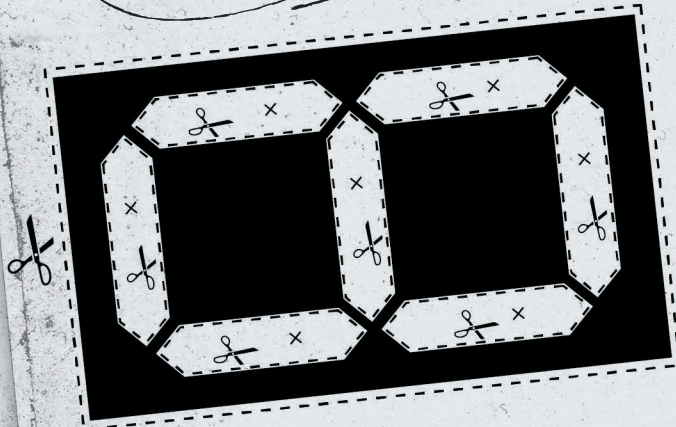



# Миссия 03

## Лифт

01

07



- Сложно/
- 30 минут макс.
- 2-4 игрока
- Ножницы, ручки, бумага

Эта миссия требует разностороннего использования ваших навыков и остается захватывающей до самой последней секунды...

82-3248072390  
ESCAPE TEAM-23436



### Фаза Один

Снова вы! Вам, видимо, скучно!  
Попробуйте себя в sudoku, прежде  
чем вы умрете от скуки...



4	1			6	5			7
E		6			7	4	8	
2		7	4	9				6

3		1	5	A			7	2
	9			4	2	3		8
1		8	6		C		2	9
	2			1	8	6	4	
6	B		3					1

Фаза Два

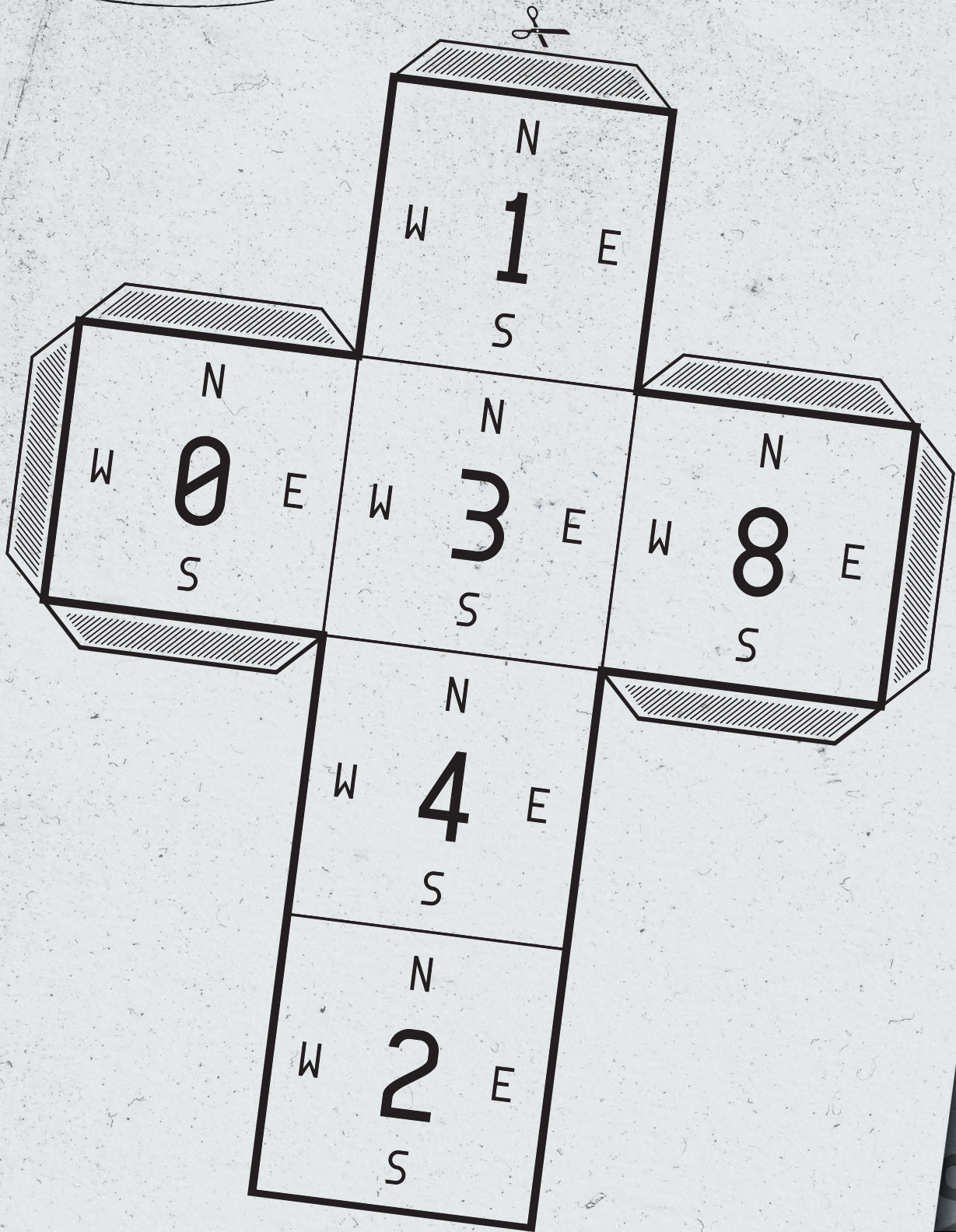

# Миссия 03: Лифт

03

07

Разместите готовый кубик так, чтобы 8 была направлена к потолку, а север был сверху. Поверните кубик на  $90^\circ$  по часовой стрелке. Опустите его на бок, лежащий на западе. Число, которое теперь находится сверху, обозначим как А. Затем поверните запад вверх. Опустите кубик два раза на север. Затем опустите его два раза на бок, лежащий на востоке, затем на бок, лежащий на западе. Какое число теперь находится на скрытой стороне? Это число обозначим как В. Поверните юг вправо. Затем опустите кубик на бок, лежащий слева. С - это сумма чисел, которые можно прочитать на левой и правой сторонах. Опустите кубик так, чтобы 4 находилась на нижней, скрытой стороне. Какое число находится на одну сторону к западу от числа, которое теперь находится сверху, а затем еще одну сторону к востоку? Это число обозначим как D.



1. Если Луна находится в Уране, а Солнце находится на юго-западе, смотрите на восток.
2. Если вода находится в Нептуне, а на севере грозит, смотрите на запад.
3. Если Солнце находится в Марсе, а Луна находится на юго-востоке, смотрите на юг.

4. Если Луна находится в Меркурии, а вода находится на западе, смотрите на восток.
5. Если Земля находится на севере, а Луна находится в Марсе, смотрите на юг.

# Миссия 03: Лифт

04

07

## Фаза четыре

Рассматривая Е кубистически, это число, которое можно прочесть на противоположной стороне от D.

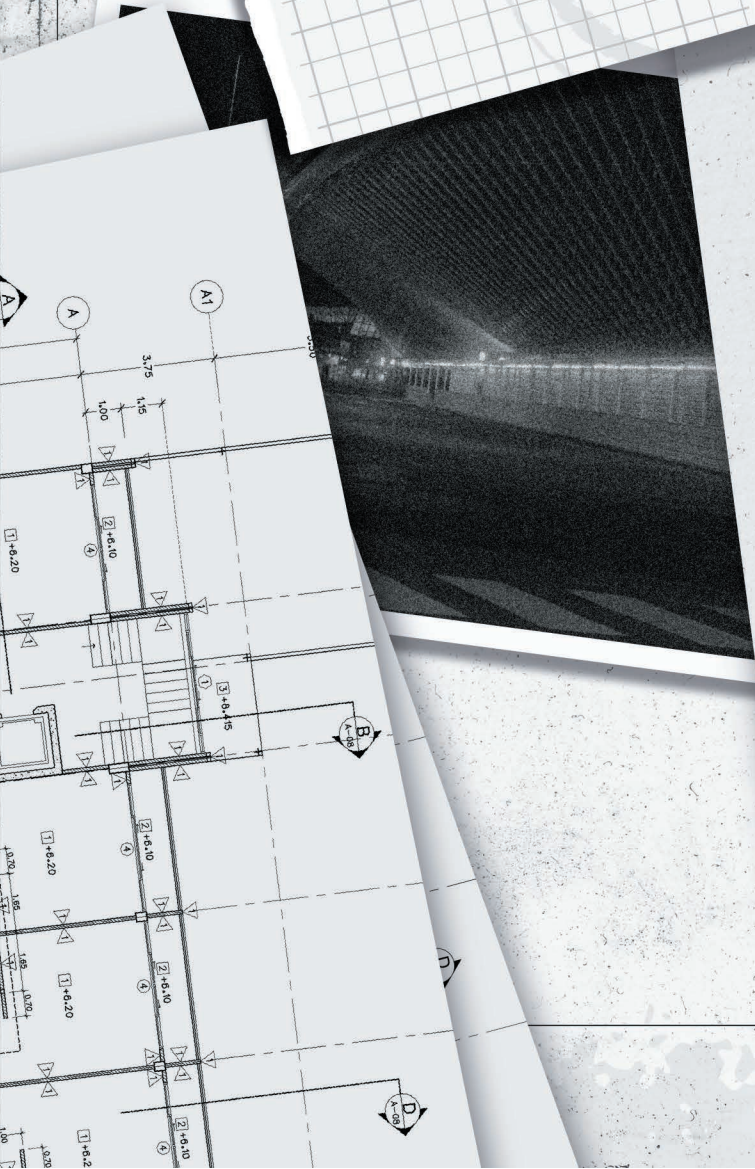

A  
Б  
В  
Г  
Д  
Е  
Ж  
З  
И  
Й  
К  
Л  
М  
Н  
О  
П  
Р  
С  
Т  
У  
Ф  
Х  
Ц  
Ч  
Ш  
Щ  
Ъ  
Ы  
Ь  
Э  
Ю  
Я

A  
Б  
В  
Г  
Д  
Е  
Ж  
З  
И  
Й  
К  
Л  
М  
Н  
О  
П  
Р  
С  
Т  
У  
Ф  
Х  
Ц  
Ч  
Ш  
Щ  
Ъ  
Ы  
Ь  
Э  
Ю  
Я



Фаза Три

м = ц    ъ = с    и = б    е = ч    э = м    т = о    н = ю    и = ч  
**З О У К Х Й А Р**

п = в    э = ы    я = н    ч = а    г = л    е = у    ф = э    и = т  
**Я Ж Ф Ъ К Н И Х**

д = ы    л = б    ь = н    в = й    п = э    к = а    о = х    г = ф  
**А Т С З Г П Е Л**

л = з    ф = ь    с = я    щ = к    р = ю    о = ф    у = б    ы = щ  
**Х И Д С А Л Ч О**

е = т    ь = п    щ = н    н = щ    б = х    р = г    с = ы    м = ж  
**П С Р Е Л Я И Ц**

у = ф  
**З**

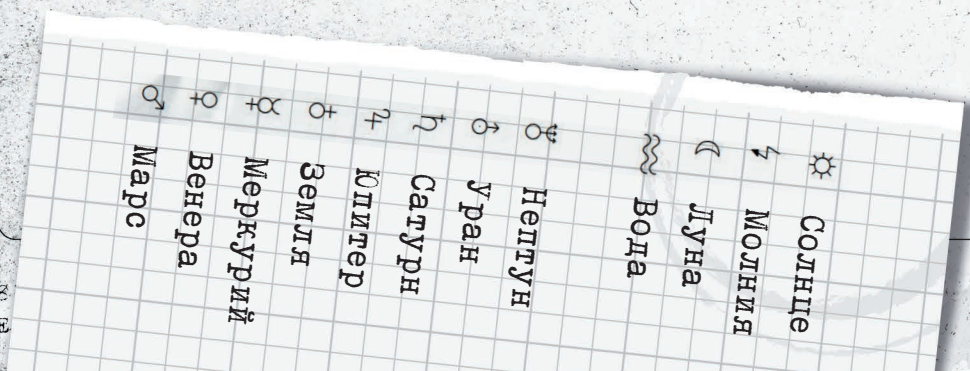
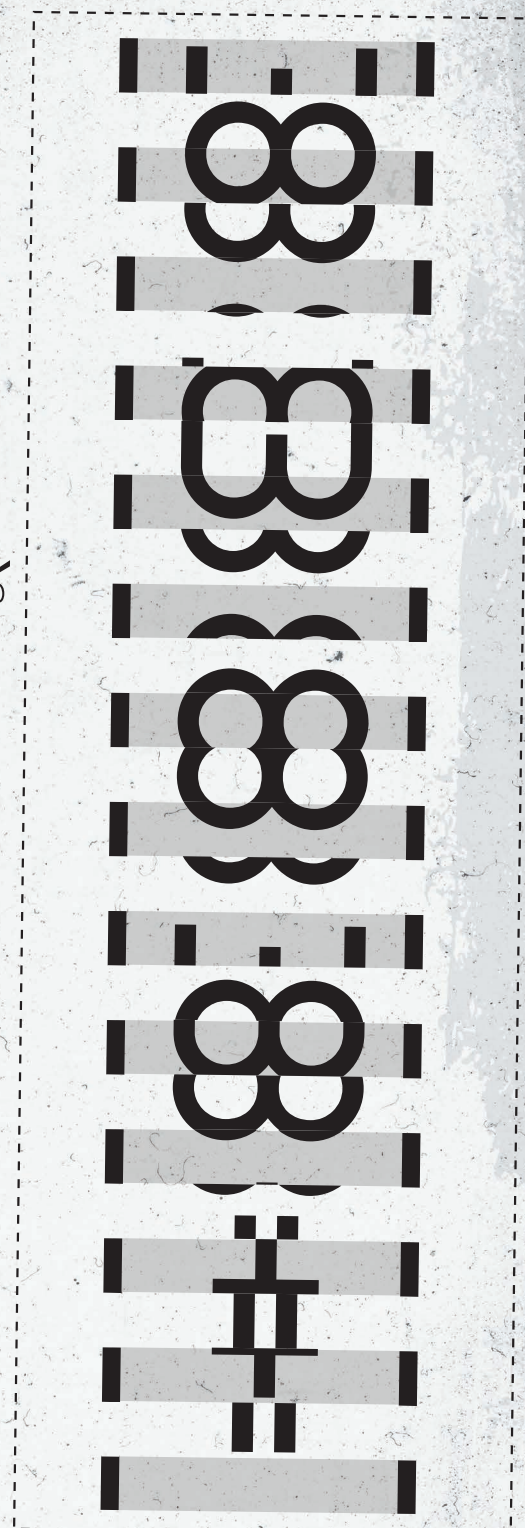

Фаза Пять

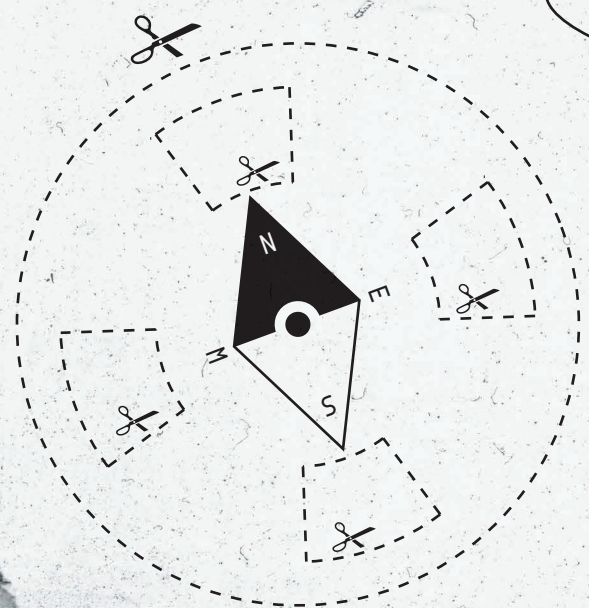
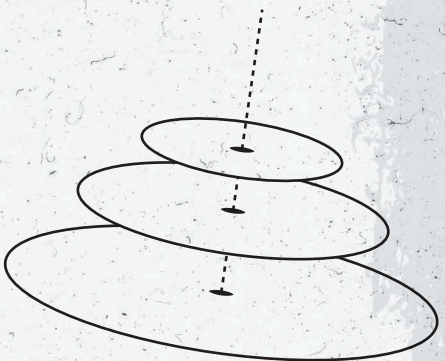
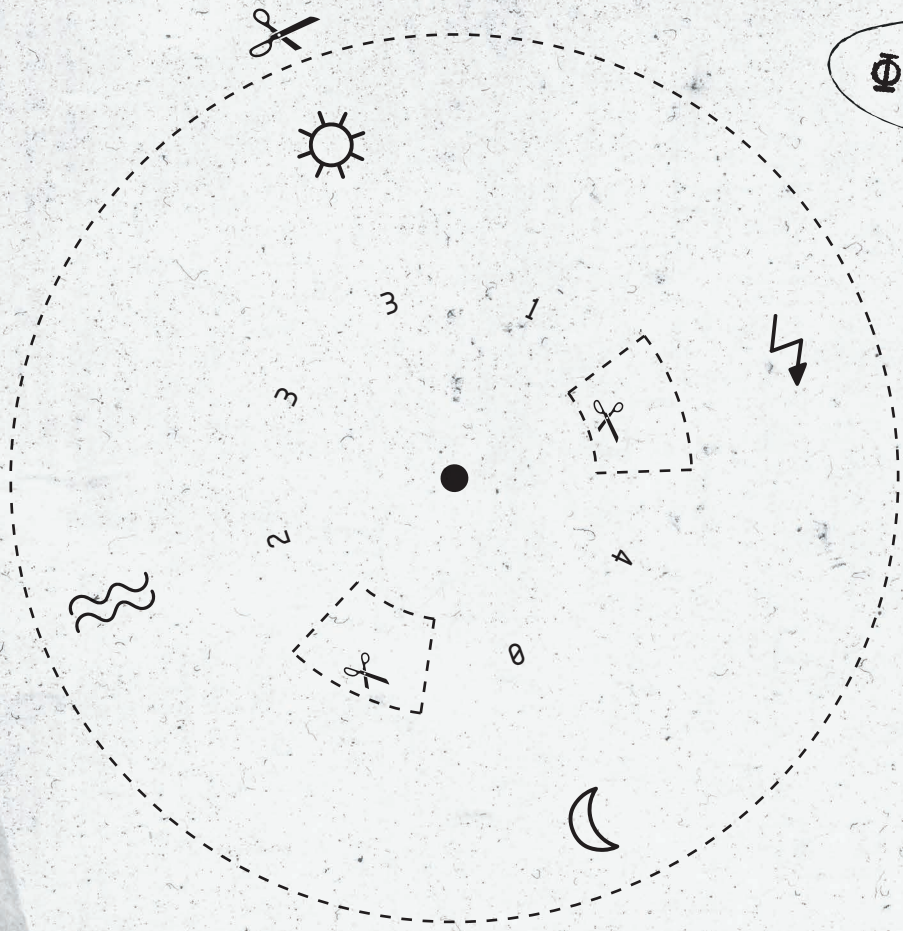



# Миссия 03: Лифт

07

07

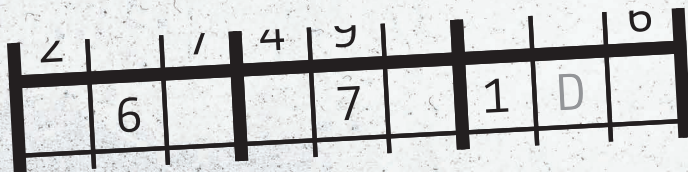



# Миссия 04

## Роллеркостер

01

07

**CONFIRMED**

- Сложно/** [REDACTED]
- 30 минут макс.
- 2-4 игрока
- Ножницы, ручки, бумага

Задание, наполненное экшеном, требующее точности и умного сочетания. Не оставляйте ничего нераскрытым, чтобы разгадать головоломки-безумца!

[REDACTED]

832982-3248072390  
ESCAPE TEAM-23486



Фаза Один

! . 8 . 13 . 17 . 14 . 18 . 20 . 29 . 30 .

# Миссия 04: Роллеркостер

02

07

Фаза Два

nted Aug. 16, 1998.

2 Sheets—Sheet 1.



*inventor:  
in Preschool  
in my class*

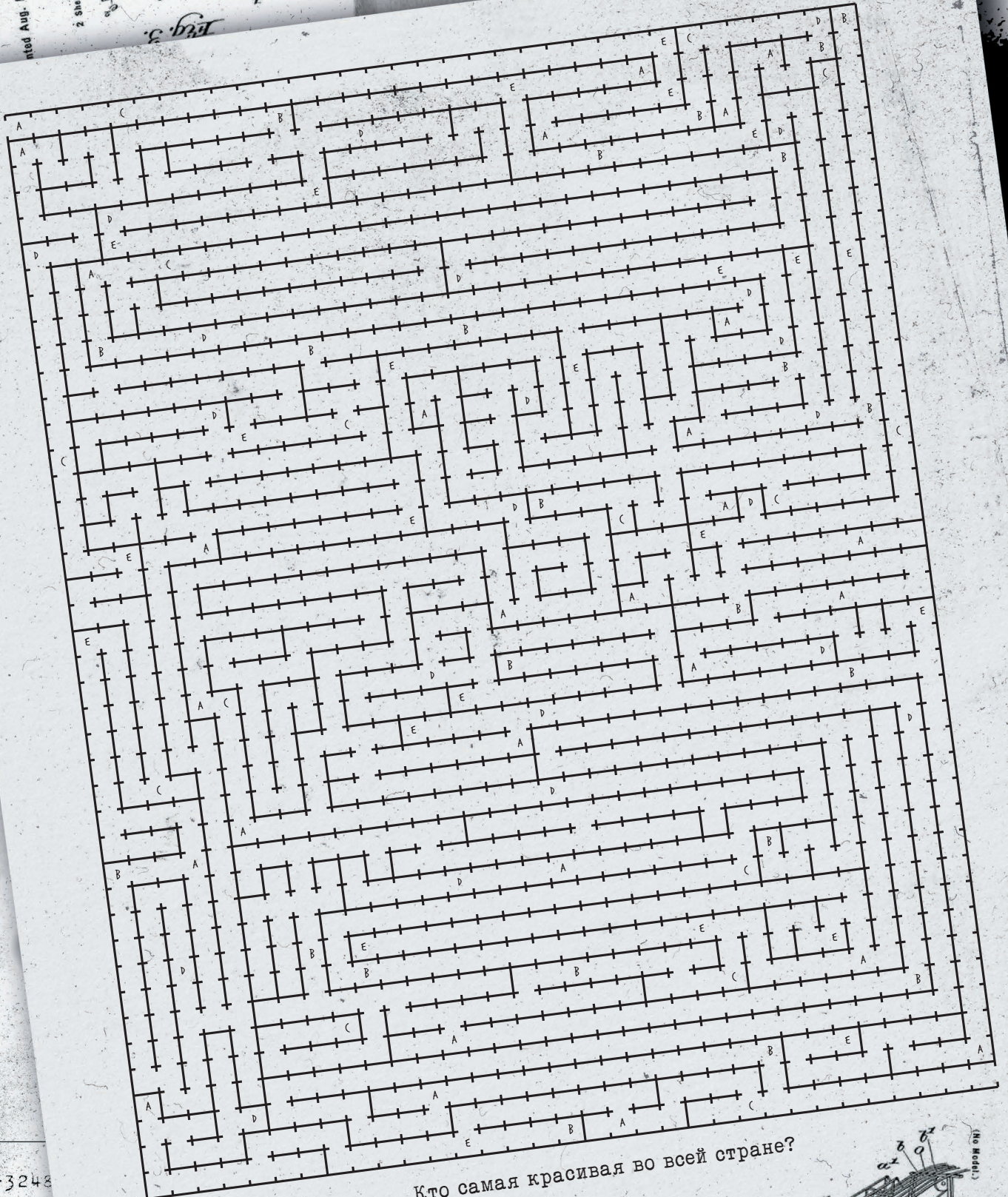

832982-3248  
ESCAPE TEAM

Кто самая красивая во всей стране?

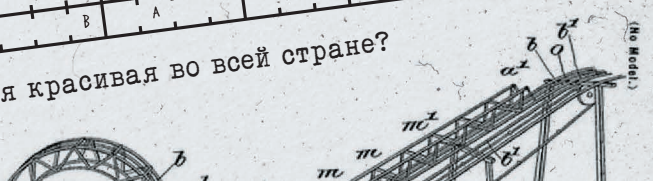

(No Model)

No. 609,164.

Фаза  
Три

Д О У

Некоторые вещи могут  
образовываться только под  
давлением.

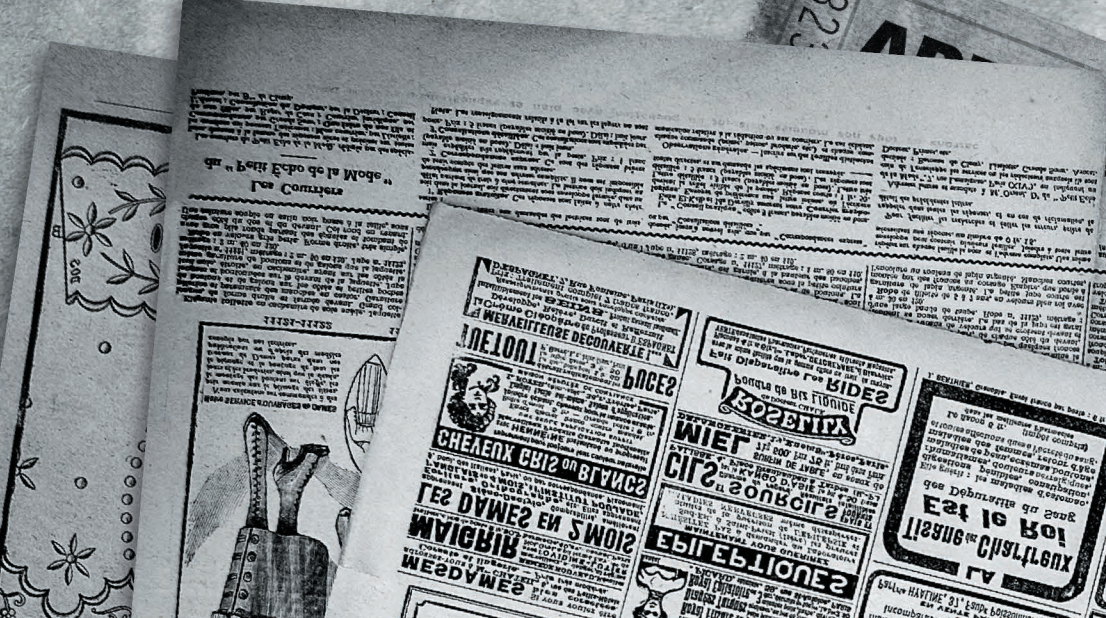
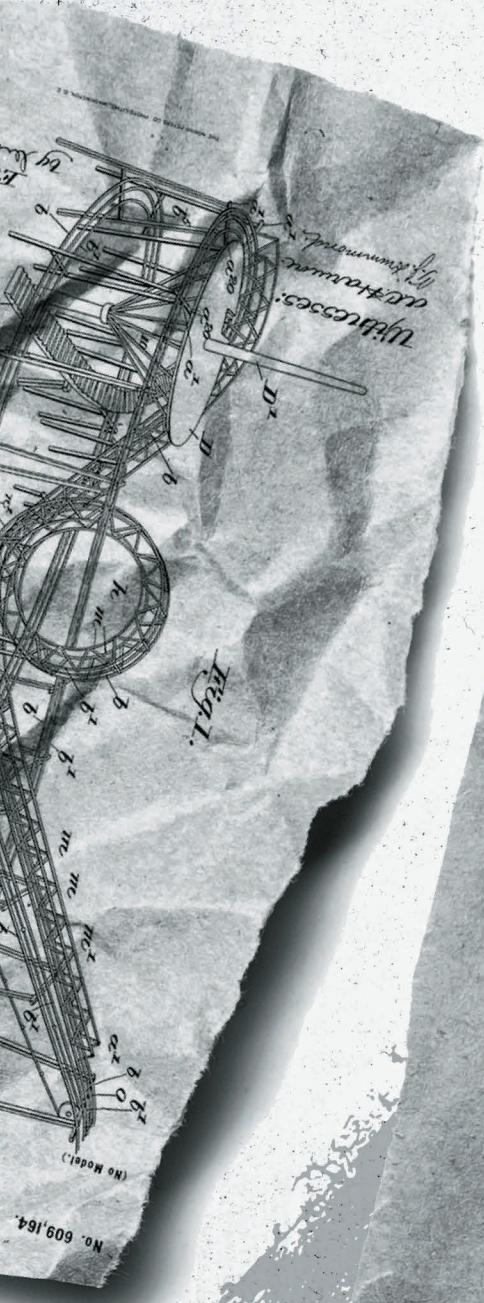

# Миссия 04: Роллеркостер

04

07



196  
ADN  
ON

Фаза  
Пять

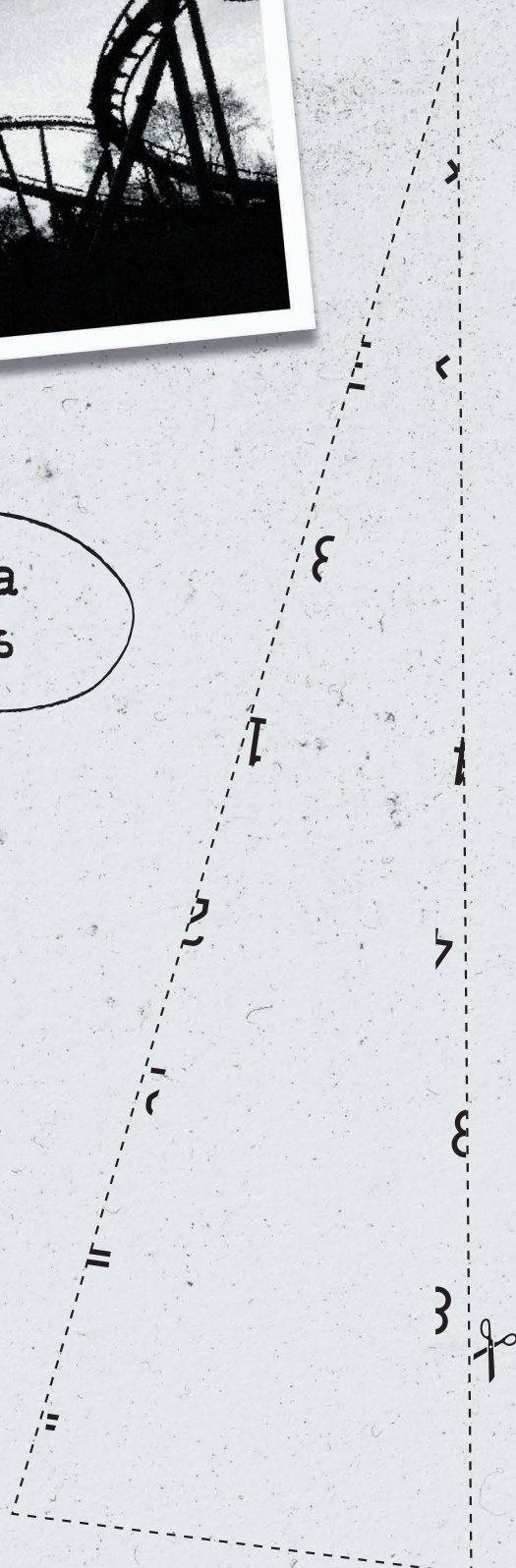

# Миссия 04: Роллеркостер

05

07

Фаза  
Четыре

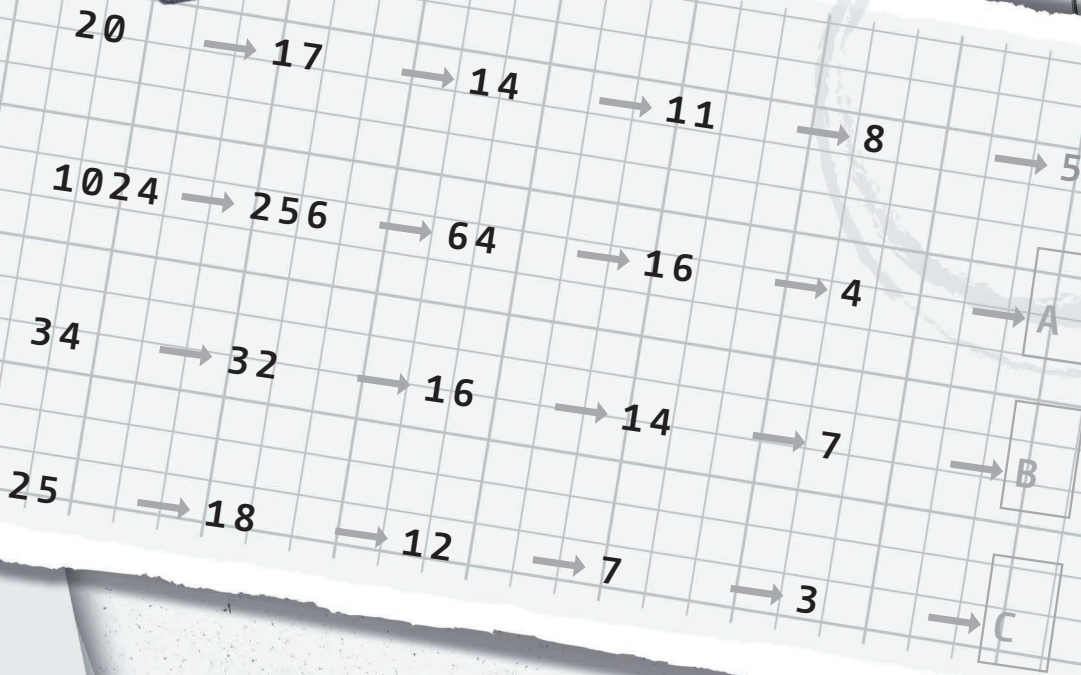
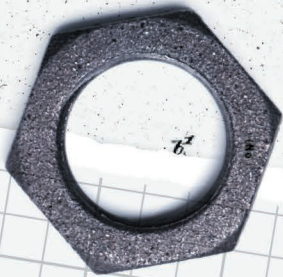

Кататься здорово!

US 6,523,479 B1

# Миссия 04: Роллеркостер

06

07

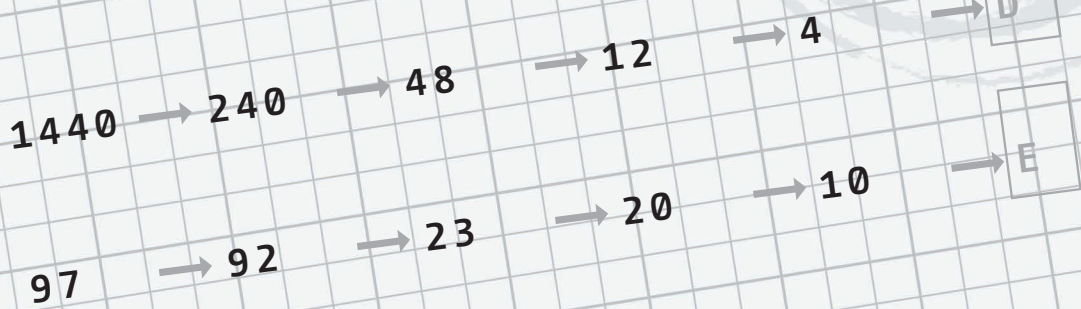

Не складывать!

832982-3248072390-23486  
ESCAPE TEAM-2348623-234

# Миссия 04: Роллеркостер

07

07



27  
19  
22  
23  
25  
30  
16  
12  
9  
5  
6  
1  
2



3  
10  
21  
24  
30  
4  
7  
15  
26  
28



ИИ 0001184





# Миссия 05

## Метро

01

06

**CONFIRMED**

- Сложно/ [REDACTED]
- 30 минут макс.
- 2-4 игрока
- Ножницы, ручки, бумага

Здесь требуются разносторонние навыки, а время ограничено. Только с помощью командной работы вам удастся справиться с этой миссией...

832982-3248072390  
ESCAPE TEAM-23486



Фаза Один



ОБЪЕКТ, АБОНЕМЕНТ, АЭРОПОРТ, РЕЙН, НЕУЧ, АБСУРД

АНТЕННА , МОЛОКО, АДОВ, КАБАН, АВТОТУРИЗМ, ДАТЧИК, ОБЖАРКА

Фаза Два

			?
4	2 ✓	6	9

E

			?
9	3	5	3

увидьте свет.

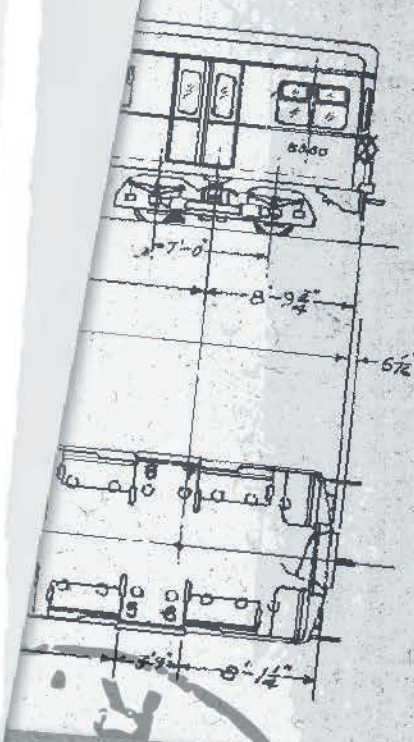

Collage of various advertisements in Cyrillic script, including 'BIDEE', 'WIEG', 'CIG', 'EБИГЕЦИОНЕ', 'ES 10 20', 'OBCEC BECBAOPI & CTO', and 'GЛACOWIEГ'.

# Миссия 05: Метро

03  
06

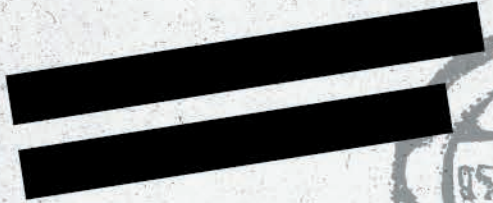

05.1.42-19

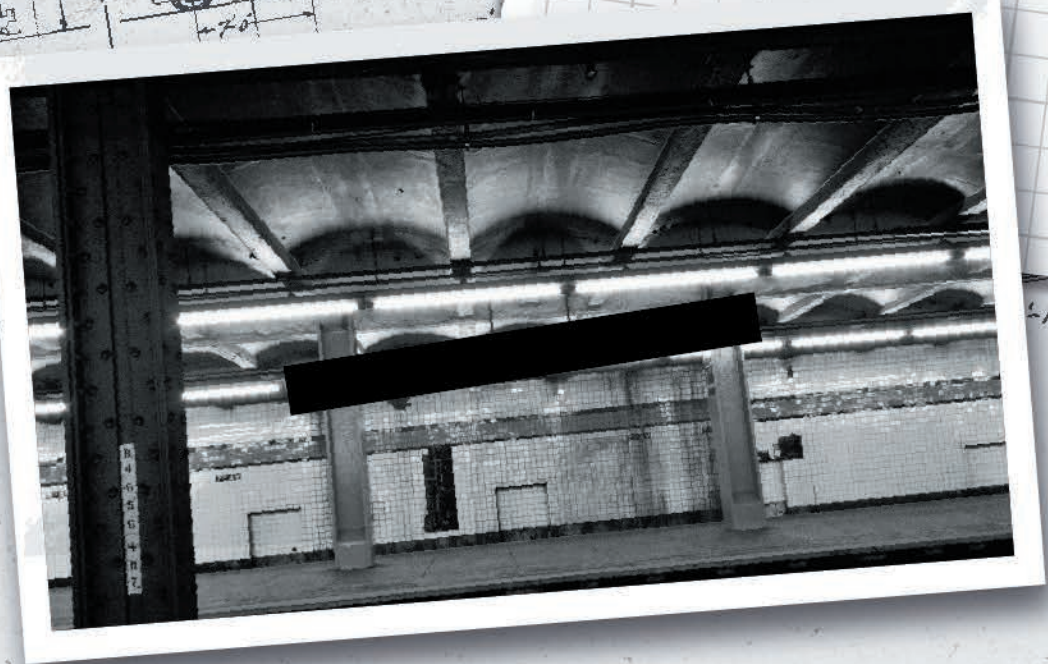
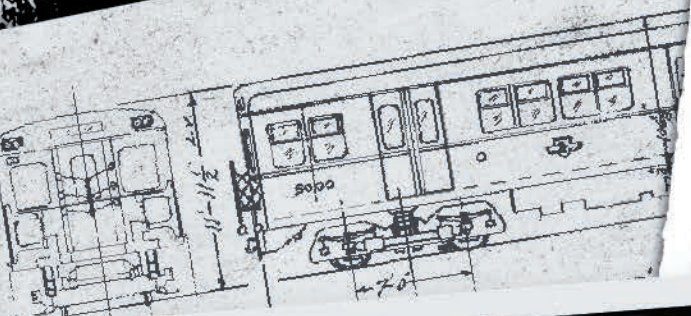
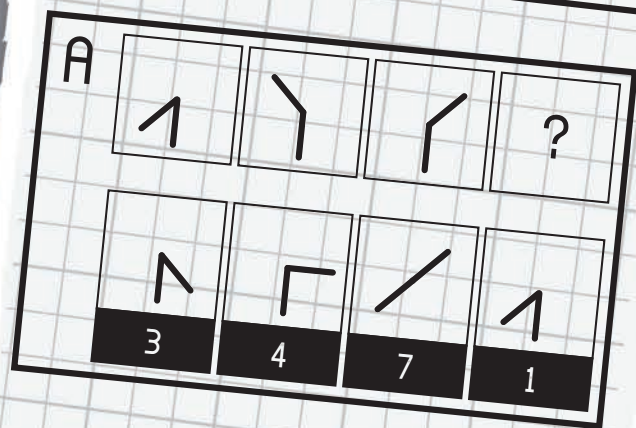
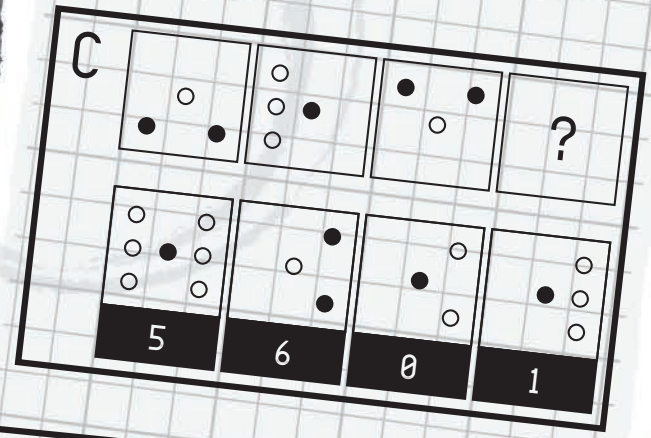

PRO

АВГУСТ, ДЕЛО, ВИНЧЕСТЕР, ДВОРНИК, ТИГР, ДОСЬЕ, РАСТР

# Миссия 05: Метро

04  
06

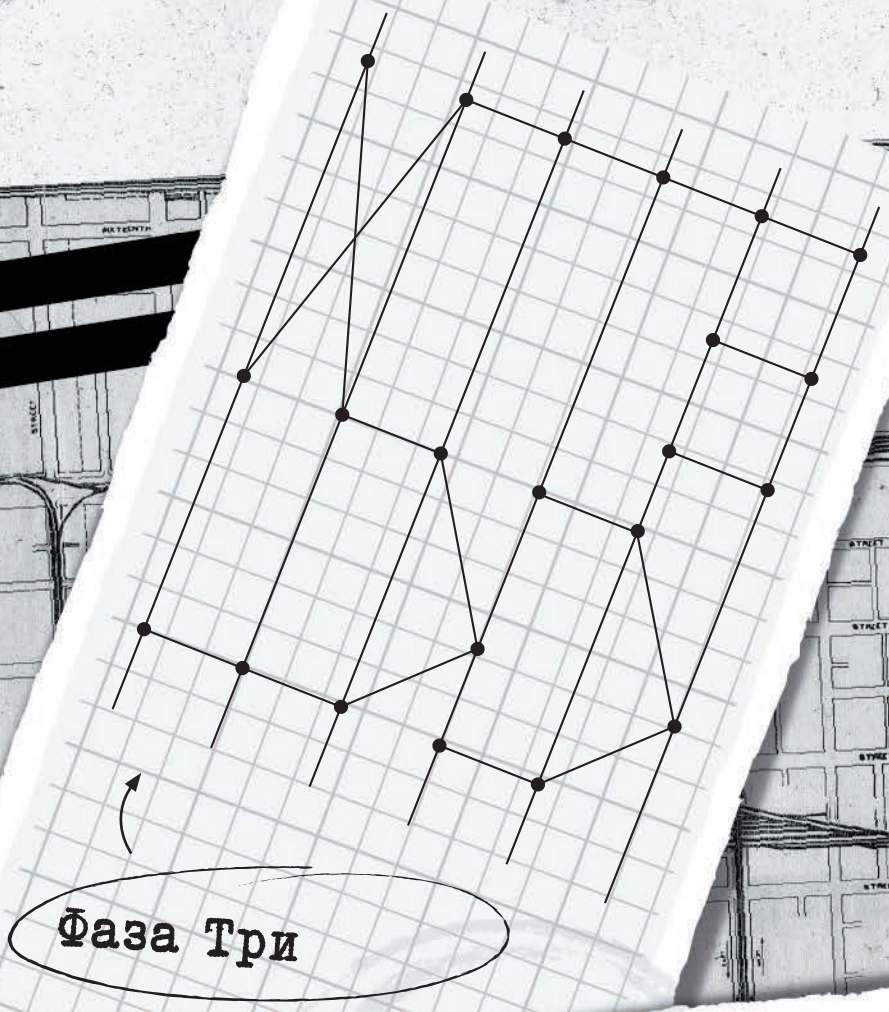

**D**

			?
8	2	1	4

**B**

			?
2	4	8	7

# Миссия 05: Метро

05

06

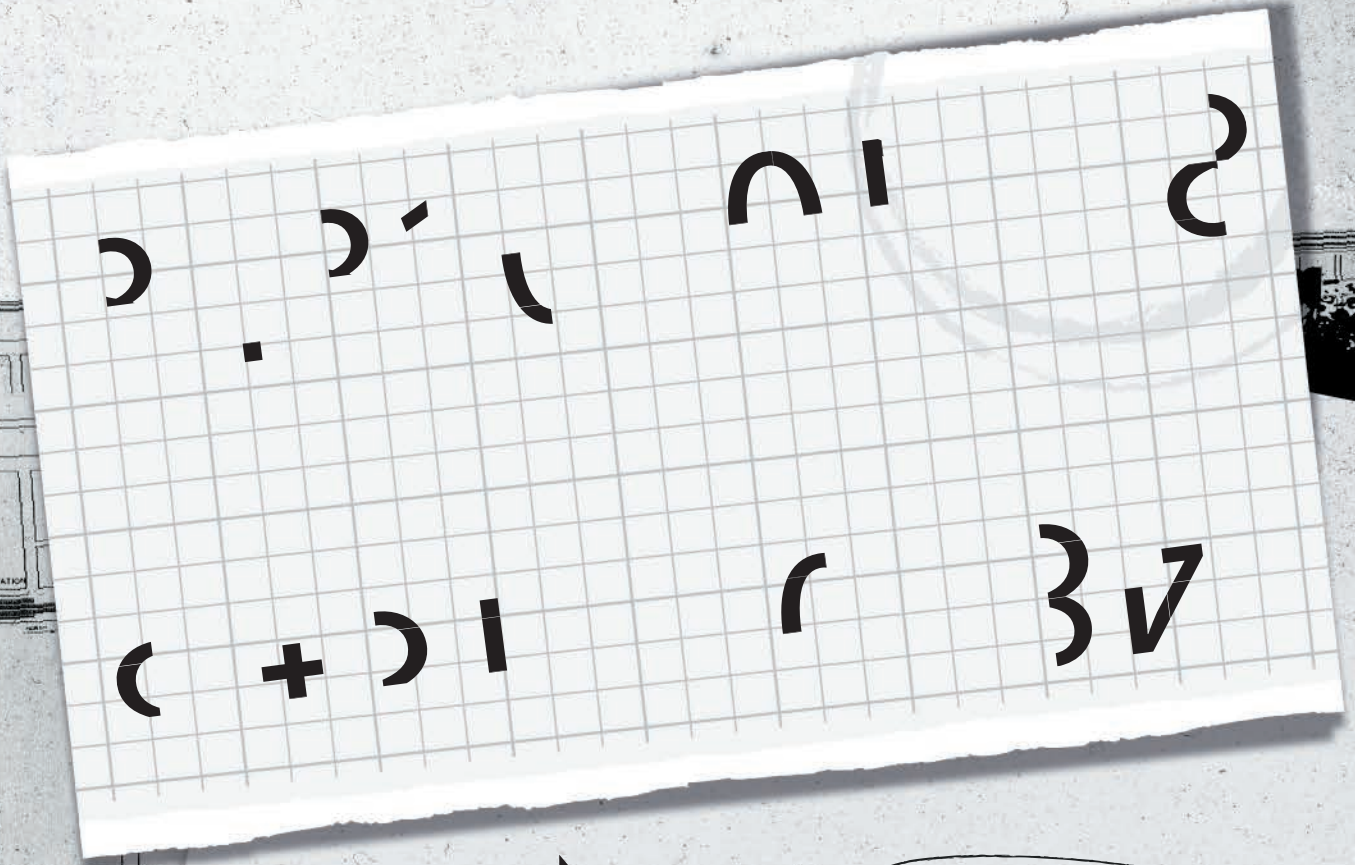

Фаза четыре

# Миссия 05: Метро

06

06

Фаза Пять

А Ц Т Ф Н М М Ш Я Б Ц Б Щ О Ш Ф Е Ф Ф С Е Г У Х Й  
Д Х М Е Е В Г М Й К Л Ф Л Б Е И В Б С У Я А У К Х  
Й Е М О Л О К О Р Д А Е А Ж Ц Б Я Я Н Н Н В Е К Я  
В А Ц Б Я Е Ш Ъ С Б Я Т Е Р Я Д Л Д С Д Н Ф Т Д Г Д  
Й Я Б Ф В Ц Я Е Б В Г Н К Г Й Р Т Г Ф А Т К П Й  
Я Е И У У И Е К Ф А А М С А Р Г Н Г Д З Е У Е Р Д  
У Т А В Г У С Т Д Е Ф А И Д Й А Э Р О П О Р Т Г А  
Я Е Б Д В Р Я У Ф Ц М Н М А Т И Ц Б И Г А И С П Г  
Ф Р У Е У Е Е Т М С С У М С Р У Т И И С А М А П И  
А Т Р Т З О Р У И Д М О П В Н З З Т Р Х Й Д Ф З Р  
А С Д А Т Ч И К С Л Л Н К Й А Д О В Х М Ф Д Д С Р  
Е С Д Л Я Ц С Д Д Л Я В Л А Б Т В И Р Д М Р Г А Х  
О А Ц О А С Д О С Ъ Е Н Ф Х О Q R H X T I G S D I  
А Й М С Р С В Е Н Н С Г Х С Н Е У Ч Г Р Г Е М П З  
И М Л Н Л А О Е А С Л З Д Ф Е Р И Е Г О Ф О Т Р У  
О Х М У И Л Р А С Т Р У Л У М Т У С Л У М Т М П Р  
А О М Е Г С Н З К И Е М Л С Е С У Т К Е Л И И У И  
Р Р О Х Ф О И У А У Й М К Л Н А И Е Х Е О О И О Х  
М Е П Г Й К А Б А Н Ф В Л Т И Г Р Л И Л П М И К  
Х Р П И У Г Г У М У Е У А М И Х М У Е К И П Л Л  
Й П К Х М Г У Ф И В Ц И В О Л Р Т М Л Е Р З С Г Л

